

FITNESS

7806E

**Вертикальный велотренажер
коммерческого уровня**



COMMERCIAL FITNESS EQUIPMENT



Содержание

Техника безопасности:.....	2
Схема тренажера:.....	4
Спецификация:.....	5
Комплект поставки:.....	5
Схема сборки:.....	6
Инструкция по сборке:.....	7
Верт. велотренажер (7806E): функции клавиш:.....	8
Инструкция по эксплуатации:.....	10
Описание дисплея:.....	11
Инструкция по регулировке:.....	13

Техника безопасности

1. Назначение изделия. Основное назначение: для профессиональных фитнес-центров. Дополнительно: для общественных или корпоративных спортзалов.
2. Изделие необходимо устанавливать на прочной горизонтальной поверхности. Для эксплуатации требуется свободное пространство не менее 600 мм с каждой стороны тренажера. Тренажер должен быть зафиксирован на месте установки.
3. Тренажер предназначен для одновременного использования только одним пользователем.
4. Изделие не предназначено для пожилых людей, лиц с серьезными проблемами здоровья, в частности сердечно-сосудистыми заболеваниями, и детей младше 12 лет. Тренировки детей старше 12 лет допускаются только под присмотром специалистов. Не оставляйте детей без присмотра рядом с тренажером.
5. Максимальный вес пользователя — 110 кг. Запрещается превышать это значение.
6. Неправильно выполненные или чрезмерно интенсивные тренировки могут нанести вред здоровью. Если в процессе тренировки вы почувствовали головокружение, тошноту, боль в груди или иное недомогание, немедленно остановитесь и проконсультируйтесь с врачом.

7. Тренажер необходимо размещать на чистых и ровных основаниях внутри помещения и оберегать от воздействия чрезмерной влажности.
8. Используйте для тренировок облегчающую спортивную одежду и легкую обувь.
9. Показания датчика пульса в процессе тренировки являются справочной информацией и не предназначены для медицинского использования. (Показания становятся более корректными после 30 секунд удержания поручней.)
10. Перед началом использования убедитесь, что все части тренажера надежно закреплены. На подседельном стержне есть надпись "STOP" и ограничительная черта, которая указывает на максимально допустимый подъем сиденья. Запрещается поднимать сиденье выше этой отметки.
11. Использование тренажера должно контролироваться.
12. Не позволяйте людям с сердечно-сосудистыми заболеваниями и детям младше 12 лет заниматься без присмотра.
13. Основное назначение: для профессиональных фитнес-центров. Дополнительное назначение: для общественных или корпоративных спортзалов.
14. Изделие не может использоваться как медицинская аппаратура.
15. Изделие соответствует стандарту EN957-5 типа SC.

Схема тренажера: изображение и наименование частей



Спецификация: 7806Е

Привод	Двигатель со встроенным генератором, электромагнитное управление нагрузкой
Нагрузка	8 уровней
Варианты тренировок	предустановленная программа, мануальная тренировка
Габариты	1155(д) x 589(ш) x 1595(в) мм
Показания дисплея	время, расстояние, калории, пульс, частота вращения, уровень нагрузки

Комплект поставки:

№	Наименование	Специф.	Кол-во
1	Корпус тренажера		1
2	Электронный дисплей		1
3	Отвертка	прям./крест.	1
4	Гаечный ключ	8-10	1
5	Шестигранный ключ	M5	1
6	Винты с кр. головками под бгран.	8x20	4
7	Пружинная шайба	диам. 8	4
8	Плоская шайба	диам. 8	4
9	Руководство по эксплуатации	7806Е	1
10	Сертификат	7806Е	1

Схема сборки:

1. Основной корпус

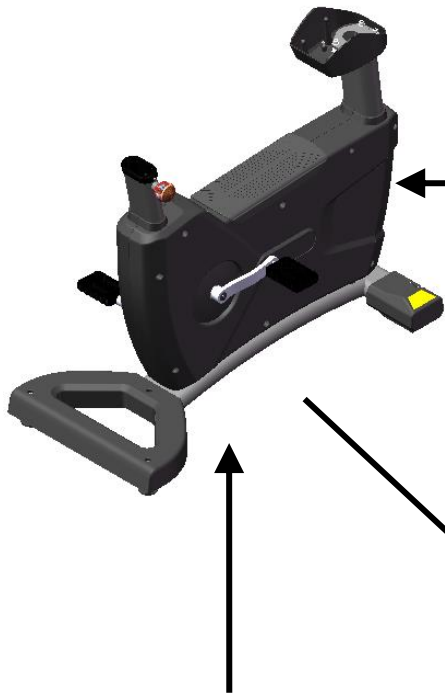

2. Электронный дисплей



3. Сиденье



4. Готовое изделие

Инструкции по сборке.

1. Аккуратно распакуйте тренажер, стараясь не повредить пластиковый корпус и покрытие дисплея.
2. Соедините между собой провода, идущие от дисплея и от основной части корпуса.
3. Установите дисплей на раму тренажера.
4. Возьмите один винт 8x20 под шестигранник, одну пружинную шайбу диам. 8 и одну обычную шайбу и с помощью шестигранного ключа закрепите дисплей на раме.
5. Повторите шаг 4 четыре раза.
6. Убедитесь, что тренажер стоит прочно. Добейтесь полной устойчивости с помощью регулирующих винтов на опорах корпуса.
7. Включите тренажер и проверьте, что электронный дисплей и все механизмы функционируют нормально.
8. Сборка окончена.

Рабочая зона и свободное пространство (мм)

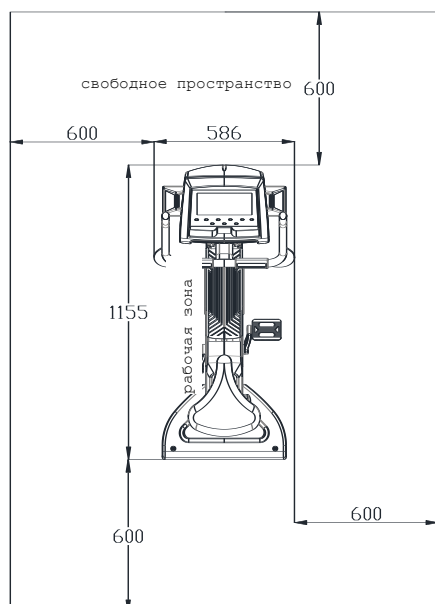

Спецификация

Класс: S

Максимальная нагрузка: 75 Вт

Макс. вес пользователя: 110 кг

Габариты тренажера: 1155x586x1618 мм

Вес тренажера: 69 кг.

Вертикальный велотренажер (7806E): функции клавиш

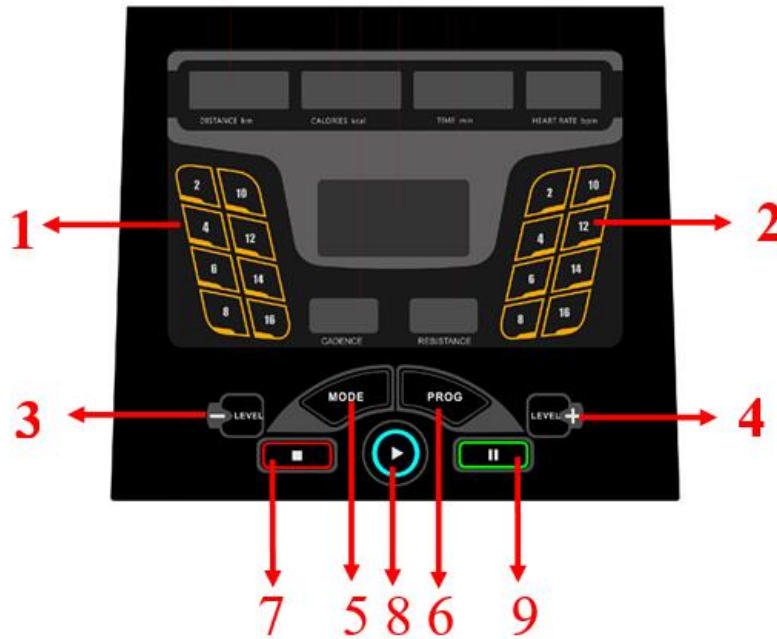

1. Кнопка быстрого выбора программы. Предлагается 8 предустановленных программ.
2. Кнопка быстрого выбора нагрузки. 8 уровней нагрузки на выбор.
3. Resistance Decrease. Уменьшает уровень нагрузки.
4. Resistance Increase. Увеличивает уровень нагрузки.
5. Mode. Возможность самостоятельно настроить время, расстояние или калории.
6. Программа. 8 программ тренировки на выбор.
7. Стоп. Остановка тренировки.
8. Старт. Начало тренировки.
9. Пауза. Остановка счетчика с возможностью продолжения тренировки.

1. Кнопки быстрого выбора программы. В режиме ожидания нажмите любой номер в зоне быстрого выбора программы.
2. Кнопка PAUSE. При нажатии в процессе тренировки нагрузка моментально сбрасывается до нуля, однако остальные показатели остаются на дисплее.
3. Кнопки RESISTANCE UP & DOWN. При тренировке в мануальном режиме эти кнопки позволяют увеличить или уменьшить нагрузку в пределах 10 уровней. Одно нажатие увеличивает или уменьшает нагрузку на один уровень.
4. Кнопка QUICK START. В мануальном режиме выберите соответствующую программу или выполните нужные настройки, затем нажмите QUICK START для начала тренировки.
5. Кнопка STOP. При нажатии этой кнопки в процессе тренировки двигатель останавливается, нагрузка сбрасывается до нуля, как и все другие показатели на дисплее.
6. Кнопки быстрого выбора нагрузки. при работе в мануальном режиме нажимайте выбранные кнопки в этой области, чтобы установить нужную нагрузку.
7. Кнопка PROGRAM. При нажатии из режима ожидания переходит в режим выбора предустановленной программы.
8. Кнопки обратного отсчета (TIME, DISTANCE, CALORIES).
Из режима ожидания по нажатию одной из этих кнопок можно перейти в режим мануальной тренировки.
9. Кнопка CLEAR. При нажатии этой кнопки в режиме обратного отсчета все настройки сбрасываются до нуля.
10. Кнопки ADD & SUBSTRACT. При настройке режима обратного отсчета нажатие этих кнопок помогает установить нужное значение.
11. Кнопка ENTER. Нажмите для подтверждения в режиме обратного отсчета, когда все настройки закончены.

Инструкция по эксплуатации

Поставьте ногу на педаль, после чего запустите двигатель.

Через три секунды тренажер перейдет в режим ожидания.

1. Быстрый старт.

Нажмите кнопку QUICK START, чтобы быстро запустить тренировку, после чего используйте кнопки LEVEL+ / LEVEL- или же кнопки 1–9, чтобы установить нужную нагрузку (диапазон 0–10).

2. Предустановленная программа

В режиме ожидания нажмите кнопку PROGRAM, чтобы перейти к выбору предустановленных программ, затем нажмите кнопку от 1 до 9, чтобы выбрать нужную программу, и нажмите QUICK START, чтобы запустить выбранную программу. (Уровень нагрузки будет выставлен автоматически.)

3. Режим обратного отсчета

В режиме ожидания нажмите кнопку любого из показателей (TIME, DISTANCE CALORIES): выбранный вариант будет подсвечен, в соответствующем окне появится стартовое значение. Чтобы установить нужное значение, используйте кнопки UPPER и DOWN. По завершении настройки нажмите для подтверждения кнопку ENTER. Если вы ввели неправильное значение, используйте кнопку CLEAR, которая сбросит значения к предустановленным. (Время по умолчанию — 30:00. Расстояние по умолчанию — 5 км. Калории по

умолчанию — 100 Ккал.) После нажатия кнопки QUICK START запустится тренировка в режиме обратного отсчета. Как только значение дойдет до нуля, тренировка автоматически остановится (нагрузка сбросится до нуля).

4. Кнопки PAUSE/STOP

При нажатии кнопки PAUSE в режиме тренировки тренажер перейдет в режим паузы, нагрузка будет сброшена до нуля, остальные параметры останутся неизменными (не сбросятся). При нажатии кнопки STOP в режиме тренировки нагрузка и все остальные параметры сбрасываются до нуля.

Описание дисплея

1. Общее окно: отображает значение времени, расстояния или калорий по очереди. При отображении конкретного показателя горит соответствующее обозначение над окном.
2. Индикатор соревнования. В режиме предустановленной программы или обратного отсчета загорается, когда время или другие параметры дошли до нуля.
3. Подсветка значений. В режиме ожидания при выборе настроек (время, расстояние, калории) включается соответствующая подсветка. Подсветка используется также для пояснения, какое значение на данный момент отображается в общем окне.
4. Окно электрогенератора. Отображает характеристики генератора

в процессе тренировки.

5. Окно пульса. Пульс отображается, если пользователь держится за поручни со встроенными датчиками пульса. (Корректные значения появляются через 30 секунд измерения.)
6. Окно уровня нагрузки. Показывает текущий уровень нагрузки. В режиме ожидания отображается значение "01", в мануальном режиме значение "01" выводится после нажатия кнопки Quick Start. Другие уровни нагрузки не отображаются, пока пользователь не установит их с помощью кнопок +/- или 1-9 в зоне быстрого выбора нагрузки. Диапазон нагрузки: 01-10

Инструкция по регулировке

Регулировка положения сиденья

1. Поверните и вытяните пружинный фиксатор, а затем установите нужную высоту сиденья тренажера.

2. По завершении регулировки убедитесь, что фиксатор полностью зашел обратно в отверстие, и поверните его для закрепления.

Регулировка нагрузки

1. Регулировка нагрузки выполняется на дисплее с помощью кнопок быстрого доступа 1–9 или кнопок $+/-$. По завершении настройки нажмите Start для начала тренировки.



FITNESS



COMMERCIAL FITNESS EQUIPMENT